

AGRAFEUSE CARTON

PL 12/16 P1

Code : 15PL1216P1

■ Description technique

Code	15PL1216P1
Tir	coup / coup
Dimensions	357 / 64 / 249 mm
Poids	1,85 Kg
Capacité du chargeur	200
Longueurs des projectiles	8 - 16 mm
Diamètre des projectiles	0,75 x 1,4 mm
Pression d'utilisation	5-6 bars
Consommation d'air	0,20 l
Pression acoustique près de l'opérateur	86,3 dB (A)
Puissance acoustique émise	95,7 dB (A)
Valeur moyenne pondérée de vibration mesurée sur la poignée max.33 coups	<2,5 m/s

Projectiles

AK

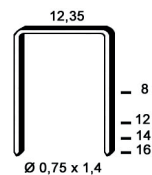

Agrafes AK

8 - 16 mm
Ø 0,75 x 1,4 mm



Produits associés



Version avec BOX-1
Code : **101S8016B**



Enrouleur
pneumatique 30m
Code : **EA0280230**



Compresseur
ALAIR 4/40 OILESS
Code : **AL57151**

Plus d'informations sur
notre site internet :





L'épaisseur

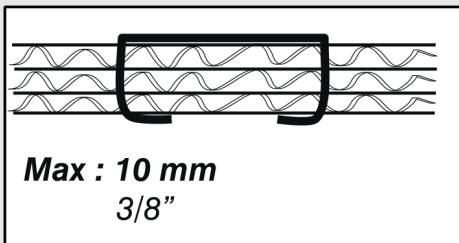
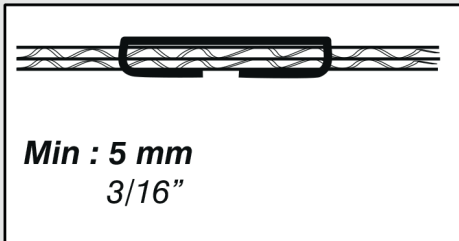

Dimension de la mâchoire

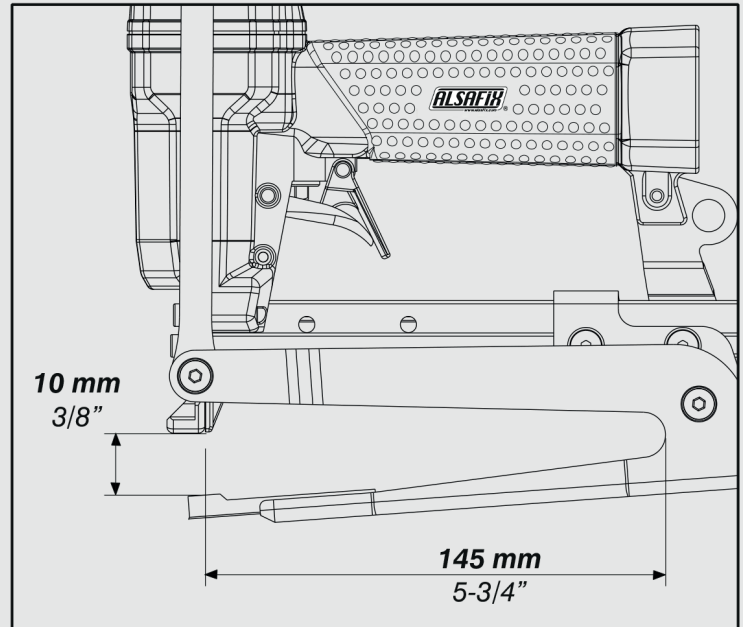

Le chargement

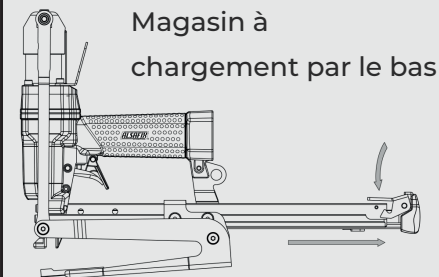

Tourner l'outil à l'envers
Charger le magasin d'agrafes
Fermer la glissière

Appuyer sur le loquet du magasin
Tirer sur la glissière

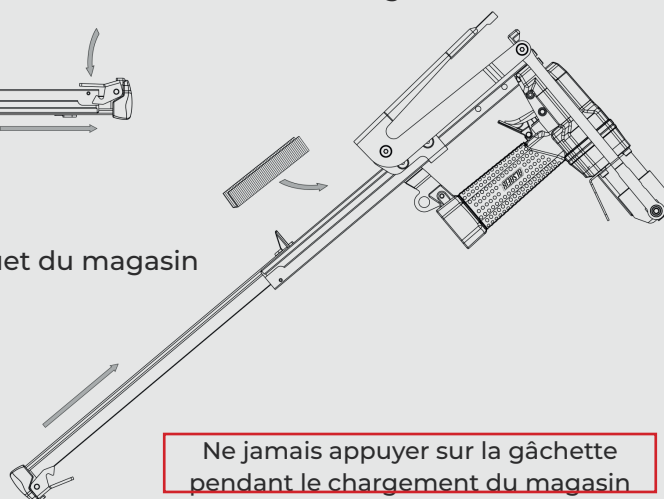

■ Application

Emballage de cartons ondulés et fermeture de couvercles.

■ Avantage

Grande précision d'agrafage

Les présentes indications techniques reposent sur les connaissances et expériences que nous avons acquises et toute erreur, inexactitude, omission, insuffisance rédactionnelle qui résulte de l'évolution technologique et de la recherche entre la date d'émission de ce document et la date d'acquisition du produit ne pourra nous être opposée. L'utilisateur du produit est tenu préalablement à sa mise en œuvre, de procéder à tout essai lui permettant de vérifier que le produit est adapté à l'emploi envisagé. En outre, tout utilisateur du produit est tenu de rechercher auprès du vendeur ou du fabricant toute information technique inhérente à la mise en œuvre dans l'hypothèse où les indications dont il dispose lui semble devoir être précisées, que ce soit pour un usage normal ou pour un usage spécifique de notre produit. ALSAFIX se réserve le droit de modifier et mettre à jour lesdites fiches techniques sans préavis. Les clients sont priés de vérifier qu'ils sont en possession de la dernière édition. TOUJOURS CONSULTER LES FICHES DE SÉCURITÉ AVANT D'UTILISER LE PRODUIT

Plus d'informations sur notre site internet :

